

HIT-FLON®

Poupança de combustível através de HIT-FLON®: Carros

Trajectos:				Poupança:			
				Garantida	Impossível	Possível	
Tipo	%	km	1 Litro CE	%	Litro	Litro	Litro
0 - 2,5	23	6900	69	50	34,5	34,5	0,0
2,5 - 5,0	25	7500	75	30	22,5	37,5	15,0
5,0 - 7,5	17	5100	51	15	7,7	25,5	17,9
> 7,5	35	10 500	105	5	5,3	52,5	47,3
Total	100	30 000	300	100,0	69,9	150,0	80,1

CE = Consumo extra

Poupar combustível a nível mundial

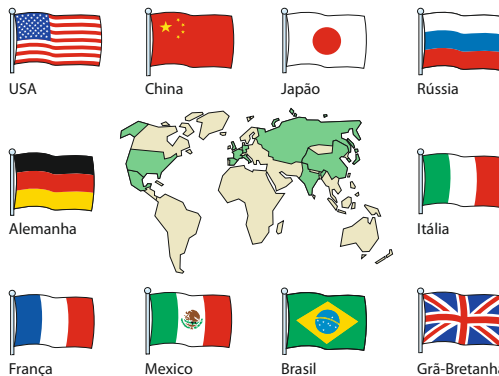

Mundialmente, distribuidores em mais de 60 países, confiam nos nossos produtos imbatíveis.

Informe-se em outros idiomas através do Website: www.hit-flon.com

Revestimento do motor HIT-FLON®



HIT-FLON® O único revestimento do motor a nível mundial

HIT-FLON® O único revestimento do motor a nível mundial

Produtos www.hit-flon.com

CARROS > 30 000 km

Lata - tampa azul / vermelha, 100 ml, 75% de substância activa. Volume de óleo até 10 litros. Redução do consumo excessivo ca. 0,6 l/100 km. 20 unidades por caixa.

CAMIÃO > 66 000 km

Lata - tampa preta, 200 ml, 75% de substância activa. Volume de óleo 10-25 litros. Redução do consumo excessivo ca. 1,5 l/100 km. 4 unidades por caixa.

Lata - tampa branca, 200 ml, 100% de substância activa. Volume de óleo 25-40 litros. Redução do consumo excessivo ca. 2 l/100 km. 4 unidades por caixa.

Não necessita de aprovação da indústria petrolífera ou dos fabricantes de automóveis. Ficha de dados de segurança disponível. Possibilidade de misturar com todos os lubrificantes. Não é um aditivo para óleo, mas para tratamento do motor. O mais tardar, 1000 km antes na próxima mudança de óleo. Tarifa aduaneira n.º: 390 46100, fecho de segurança. Peso: 2 kg / embalagem.

> = até, CE = Consumo extra

Contactos

Fabricante:

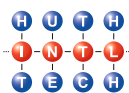

HUTH ENGINEERING GERMANY

Tel. **49-(0)8143-992112

E-mail: hit-technology@gmx.de

Distribuidor:

Vendedor:

12/10

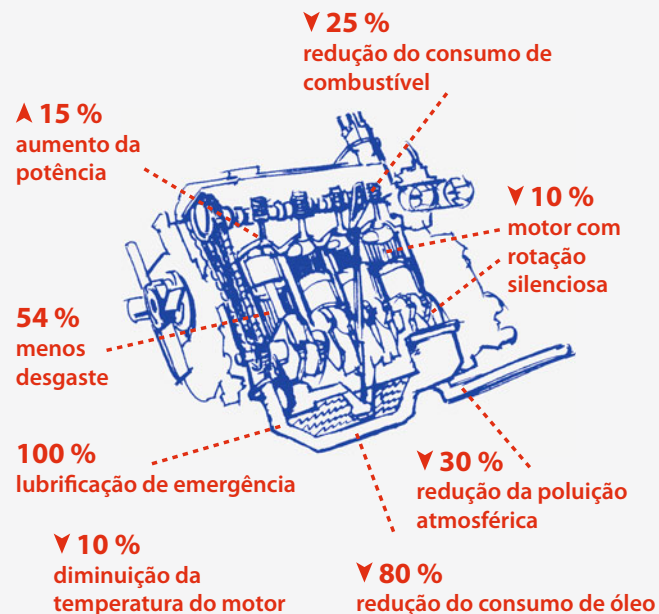

▲▼ = até

Motivos

Poupança de combustível para toda a vida



Cada automobilista percorre em 50 anos aproximadamente 1000 000 km (ou seja, 25 voltas à terra). Por conseguinte, consome-se perto de 100 000 litros de combustível, dos quais aproximadamente 15 000 litros são consumo excessivo!

54% de consumo excessivo = aprox. 8000 litros podem ser poupados através das tecnologias HIT.

Comece já e proteja a sua carteira e o ambiente de forma sustentável.

Os custos de investimento são apenas de aproximadamente 10%.

Ganha 900%!!!

HIT-FLON® O único revestimento do motor a nível mundial

Consumo excessivo

O consumo excessivo de combustível é a diferença entre as indicações do fabricante e o verdadeiro consumo. Valores Ø:

Quilómetros / Distância		Trajectos			
Camião	Carro	longo	médio	curto	
➤ 200 000 km	➤ 50 000 km	+ 7 % - 4 %	+ 10 % - 5 %	+ 13 % - 7 %	CE P
➤ 400 000 km	➤ 100 000 km	+ 10 % - 5 %	+ 15 % - 8 %	+ 20 % - 11 %	CE P
➤ 600 000 km	➤ 150 000 km	+ 13 % - 7 %	+ 20 % - 11 %	+ 27 % - 15 %	CE P
➤ 800 000 km	➤ 200 000 km	+ 16 % - 9 %	+ 25 % - 14 %	+ 34 % - 18 %	CE P
➤ 1 000 000 km	➤ 250 000 km	+ 19 % - 10 %	+ 30 % - 16 %	+ 41 % - 22 %	CE P
◆ 1 000 000 km	◆ 250 000 km	+ 21 % - 11 %	+ 35 % - 19 %	+ 48 % - 26 %	CE P

➤ = até
◆ = a partir de
CE = Consumo excessivo
P = Possibilidade de poupança

Funcionamento

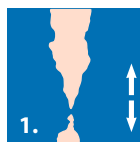

Óleo lubrificante habitual sem aditivos. As rugosidades da parede do cilindro e do pistão tocam-se no caso de carga e partem.

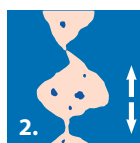

Processo de desgaste típico: as rugosidades são desgastadas, os "picos" permanecem como corpos estranhos (desgaste) no circuito. Devido aos picos desgastados ocorre, como consequência inevitável, uma maior folga de funcionamento, que se pode comprovar como, por exemplo, compressão mais reduzida.

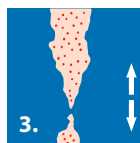

Óleo lubrificante com aditivo da HIT-FLON®, cujas partículas de fluorocarbonos em diferentes tamanhos se adaptam igualmente às diversas rugosidades.

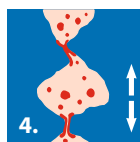

A energia de fricção das rugosidades no contacto de cima para baixo do pistão produz uma fusão e depósito de partículas de fluorocarbonos nestes picos de fricção. Por conseguinte, a consequência é redução da fricção e, com isto, protecção contra desgaste.

HIT-FLON® O único revestimento do motor a nível mundial

Provas

HIT-FLON®

- **Fabricado na Alemanha**
- **Rentabilidade 10:1**
- **Garantia: 25% do consumo excessivo**
- **4 estudos feitos em universidades e 2 outros feitos em institutos técnicos superiores**
- **Aprovado pelo TÜV (empresa de certificação alemã)**
- **9 pareceres de peritagem**
- **2 certificados governamentais**
- **»30 referências de viaturas pesadas e »125 referências de viaturas ligeiras**
- **Marca registada e domínios em mais de 30 países**
- **2 anos de garantia**

Confirmação de revestimento

Resumo

O efeito de HIT-FLON 2000 baseia-se num revestimento com politetrafluoretileno que cobre as superfícies metálicas abrangidas pelo óleo de motor.

Este revestimento foi comprovado através de exames efectuados com microscópio electrónico de rastreio. O teor de fluor do material das camadas foi comprovado através duma análise microanalítica.

A redução de desgaste é considerada como sendo um efeito resultante do revestimento. Num teste de motores completos foi confirmada, com a ajuda do método da radioisotopia, uma redução de desgaste de 54% numa superfície de deslize do anel do pistão.

Ulm, 15/6/82

p.p.

Instituto Superior Técnico de Ulm

HIT-FLON® O único revestimento do motor a nível mundial

O motor, que funciona sem óleo

Numa demonstração do revestimento, com a duração de 50 horas, este motor de teste funciona sem óleo. (Não é aconselhável fazer isto em casa.)

